

doona™

# Liki Trike



## User Guide

S1

S3

S5

產品名稱：多娜兒童三輪車  
型號：樂奇

English  
Spanish  
Portuguese  
Polish  
Romanian  
Chinese

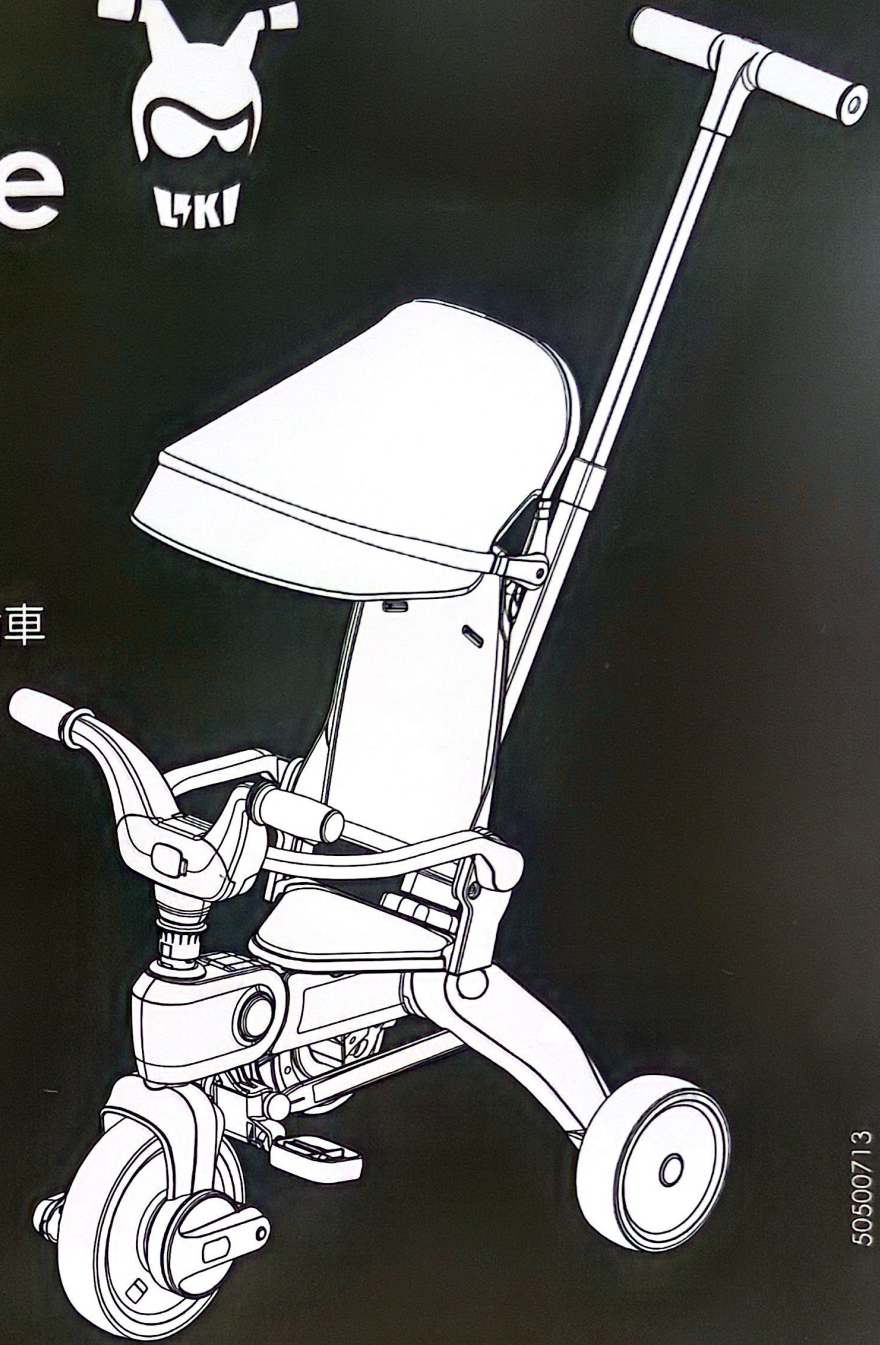

50500713

Max load – 20kg / 44lbs • Age limit – 10-36 months



## Please register your product

### ATTENTION!

In order to ensure your Child's safety, please register your product at [www.doona.com/register](http://www.doona.com/register)

If you do not register your product we will not be able to communicate critical safety information to you if needed.

SCAN [ ]



## Ta instrukcja zawiera ważne informacje dotyczące prawidłowego użytkownika, instrukcje bezpieczeństwa oraz instrukcje konserwacji rowerka.

Przeczytaj uważnie instrukcję użytkownika przed rozpoczęciem korzystania z produktu i zachowaj ją na wypadek przyszłego stosowania.  
W przypadku pytań lub problemów, prosimy skontaktować się z lokalnym dystrybutorem albo z nami przez naszą stronę internetową: [www.doona.com](http://www.doona.com)

W przypadku dalszych pytań odnośnie rowerka, prosimy kontaktować się z nami na adres: [www.doona.com/international-partners](http://www.doona.com/international-partners)

## Ostrzeżenia przy użytkowaniu

- **DO UŻYTKU POD BEZPOŚREDNIM NADZOREM OSOBY DOROSŁEJ.** Nigdy nie zostawiaj dziecka bez opieki.
- **OSTRZEŻENIE! ABY UNIKNĄĆ POWAŻNEGO URAZU:** Wymagany jest stały nadzór osoby dorosłej; Nie używać w ruchu ulicznym. Jeździć na rowerku po płaskich, równych powierzchniach, z daleka od innych pojazdów. Zaleca się używanie produktu na bezpiecznych, płaskich powierzchniach. Zabrania się używania produktu na schodach, mokrej nawierzchni, w pobliżu zbiorników wodnych lub na nierównych powierzchniach. nigdy nie używaj w pobliżu ulic. Produkt może być używany przez jedno dziecko w tym samym czasie.
- **OSTRZEŻENIE!** Produkt nie jest przeznaczony dla dzieci powyżej 36 miesiąca życia.
- **OSTRZEŻENIE!** Maksymalna waga dziecka 20kg. Zabrania się przeciążania produktu.
- **OSTRZEŻENIE!** Należy stosować środki ochrony indywidualnej. Obowiązkowe wyposażenie dla dziecka podczas użytkowania to: ochraniacze na kolana, łokcie, rękawiczki oraz kask.
- **OSTRZEŻENIE!** Produkt nie jest zabawką, należy nauczyć swoje dziecko prawidłowego użytkowania i zwrócić uwagę na potencjalne źródła zagrożeń. Produkt powinien być używany z zachowaniem ostrożności, ponieważ wymaga umiejętności takich, jak unikanie upadków lub zderzeń oraz mogących spowodować obrażenia u użytkownika lub osoby trzeciej.
- **OSTRZEŻENIE!** Ze względu na brak oświetlenia, nie należy używać rowerka po zmroku.
- **OSTRZEŻENIE!** Niebezpieczeństwo zadławienia - małe elementy. Montaż produktu tylko przez osobę dorosłą. Podczas wymiany oparcia należy dokręcić wszystkie elementy mocujące.
- Niniejszy produkt jest przeznaczony wyłącznie do prywatnego, domowego użytku.
- Ten produkt nie może być używany do celów handlowych ani publicznych.
- Ten produkt nie jest odpowiedni do joggingu, jazdy na rolkach ani do szybkiej jazdy.
- Trzymać z dala od ognia.
- Niebezpieczeństwo wyrwnięcia się - NIE wolno wieszać ciężarów ani torebek na rączce. W celu przechowania - używać wyłącznie przeznaczonego do tego celu haku z akcesoriów LIK1. -Maksymalne obciążenie na haku z zestawu akcesoriów - 2.5kg / 5.5lbs.
- NIE używać części zamiennych inne niż te, zaaprobowane przez producenta. Części i akcesoria spoza zestawu mogą zakłócić funkcjonowanie rowerka w przypadku ostrego skrętu lub gwałtownego zatrzymania.
- Kiedy produkt nie jest w użyciu, NALEŻY UPEWNIĆ się, że jest on poza zasięgiem dziecka w celu uniknięcia obrażeń.
- Kiedy produkt jest używany z zamontowanym oparciem dla pleców - należy ZAWSZE używać systemu zapięć.
- Zanim złożymy produkt, NALEŻY UPEWNIĆ SIĘ, że wszystkie akcesoria zostały usunięte.
- NIE używaj produktu bez oparcia.
- NALEŻY ZAPEWNIĆ dostosowanie trybu produktu do wieku dziecka i jego poziomu rozwoju.
- **OSTRZEŻENIE!** Upewnij się przed użyciem, czy wszystkie urządzenia blokujące są

włączone.

- NIE PODNOŚ produktu, gdy dziecko z niego korzysta.
- NIE NALEŻY wchodzić ani schodzić po schodach z dzieckiem siedzącym w produkcie.
- Należy trzymać ręce z daleka od ruchomych części przez cały czas.
- NALEŻY UPEWNIĆ SIĘ, że blokady kierownicy i pedałów są włączone zanim dziecko przejdzie do Etapu 3 (24-30 miesięcy).
- NALEŻY przesunąć pedały z pozycji podnóżka do pozycji pedału przed przejściem z Etapu 2 do Etapu 3 (24-30 miesięcy lub 30 funtów / 13 kg).
- Należy usunąć wysokie oparcie zanim pozwolimy dziecku korzystać z Etapu 4 (30-36 miesięcy).
- Dopóki dziecko nie jest gotowe samodzielnie korzystać z rowerka w sposób bezpieczny, nigdy nie należy używać produktu bez uchwytu.
- NALEŻY ZAPEWNIĆ dostosowanie trybu produktu do wieku dziecka i jego poziomu rozwoju.
- Zapoznaj się z instrukcją zawierającą ostrzeżenia i wskazówki. Montaż produktu musi być wykonany przez osobę dorosłą na podstawie instrukcji montażu.
- Po wyjęciu rączki do popychania należy nacisnąć przycisk blokady pedału, aby zapewnić prawidłowe i bezpieczne działanie pedału.
- Poinstruj dziecko jak poprawnie użytkować produkt oraz zwróć uwagę na możliwe źródła zagrożenia. Produkt powinien być użytkowany przez dziecko z odpowiednimi umiejętnościami w celu uniknięcia upadków lub zdarzeń powodujących obrażenia użytkownika bądź osób trzecich

## Obsługa, konserwacja i pielęgnacja

- W celu zapewnienia integralności produktu (w szczególności, aby zapobiec poluzowaniu się części lub przemieszczeniu elementów składowych) należy przeprowadzać regularne kontrole bezpieczeństwa. Kontrole rowerka w regularnych odstępach czasu pozwolą uniknąć wypadków. Jeśli produkt doznał rozbicia/uderzenia/jakiegokolwiek innego urazu, należy zaprzestać jego używania. W przypadku stwierdzenia braku jakiegokolwiek części lub jej uszkodzenia, używanie produktu powinno zostać przerwane. Jeśli zauważone zostaną jakiekolwiek zużyte lub wadliwe części, prosimy skontaktować się z lokalnym dystrybutorem lub z nami na stronie [www.doona.com](http://www.doona.com) aby otrzymać dalsze instrukcje.
- Okresowo należy smarować ruchome części kilkoma kroplami oleju smarowego PTFE.
- Produkt nie jest przeznaczony do użytku na piachu/w morzu/pyle/błocie/na liściastej/trawiastej powierzchni.
- Dla lepszej ochrony należy przechowywać w suchym miejscu. Najlepiej przechowywać w przeznaczonej do tego celu torbie. Nie przechowywać w miejscu narażonym na wilgoć.
- NIE NALEŻY czyścić wodą pod wysokim ciśnieniem/oczyszczaczem powietrza. NIE UŻYWAĆ mydła, detergentów ani roztworów chemicznych.
- Czyścić produkt wodą w temperaturze pokojowej, a następnie starannie wytrzeć miękką ściereczką.
- Instrukcje pielęgnacji pasów bezpieczeństwa i tekstyliów: prosimy korzystać z instrukcji na etykiecie materiałowej.
- Należy trzymać produkt z dala od materiałów żrących.

## Informacje techniczne

- Wymiary produktu - 339 / 610 / 251mm | 13.3 / 24.0 / 9.8 inch
- Waga produktu - 6.7kg / 14.7lbs
- Maksymalne obciążenie - 20kg / 44lbs
- Wiek: 10-36 miesięcy

Overview / Resumen / Visão geral / Budowa rowerka /  
Prezentare / 概覽

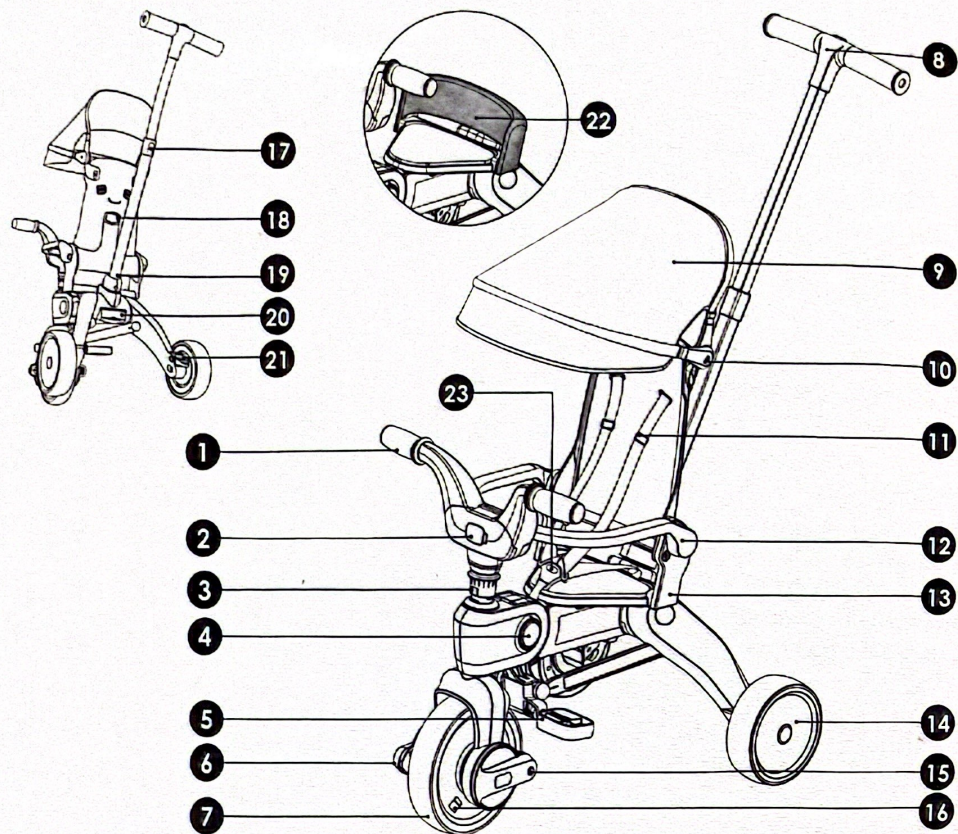

- 1** Handle bar  
Manillar  
Barra de Controle  
Kierownica  
Ghidon  
車把
- 2** Handle bar fold button  
Barra de Controle  
Botão de dobra na barra  
Przycisk składania kierownicy  
Buton pliere manere  
車把摺疊按鈕
- 3** Steering lock button  
Botón de bloqueo del volante  
Botão de travamento  
Przycisk blokady kierownicy  
Sistem blocare ghidon  
轉向鎖按鈕

- 4** Body fold button  
Botón de plegar el cuerpo  
Botón de plegar el cuerpo  
Przycisk składania korpusu  
Buton pliere tricicleta  
車身摺疊按鈕
- 5** Pedal  
Pedal  
Pedal  
Pedal  
Pedala  
踏板
- 6** Pedal release button  
Botón liberador de pedal  
Botón liberador de pedal  
Przycisk zwolnienia pedału  
Buton delasare pedala  
踏板釋放按鈕

- 7** Front wheel  
Rueda delantera  
Roda dianteira  
Przednie koło  
Roata fata  
前輪
- 8** Parent control bar  
Barra de control paterno  
Barra de controle parental  
Drażek kontroli rodzicielskiej  
Maner parinte  
家長控制杆
- 9** Canopy  
Capota  
Dossel  
Daszek  
Capotina  
遮蓬
- 10** Canopy connector  
Conector de la capota  
Conector do dossel  
Łącznik daszka  
Conector capotina  
遮蓬連接器
- 11** Backrest  
Respaldo  
Encosto  
Oparcie dla pleców  
Spatar  
靠背
- 12** Armrest  
Apoyabrazos  
Apoio de braço  
Podłokietnik  
Coliera  
扶手
- 13** Backrest connector  
Conector del respaldo  
Conector do encosto  
Łącznik oparcia dla pleców  
Conector spatara  
靠背連接器
- 14** Rear wheel  
Rueda trasera  
Roda trasera  
Tylnie koło  
Roata spate  
后輪
- 15** Pedal connector  
Conector del pedal  
Conector do pedal  
Łącznik pedała  
Conector pentru pedala  
踏板連接器

- 16** Pedal clutch  
Embrague del pedal  
Embreagem de pedal  
Sprzęgło pedału  
Pedala ambreiaj  
脚踏離合器
- 17** Accessories hook  
Gancho de accesorios  
Gancho de acessórios  
Hak dla akcesoriów  
Carlig pentru accesorii  
附件掛鉤
- 18** Backrest folding lever  
Palanca de plegado del respaldo  
Alavanca do encosto dobrável  
Dźwignia składania oparcia  
Sistem pliere spatara  
靠背摺疊杆
- 19** Parent handle connector  
Conector para la barra paterna  
Conector da alavanca parental  
Złącze uchwytu dla rodziców  
Conector maner parinte  
家長扶手連接器
- 20** Personalized name plate  
Placa personalizada con nombre  
Placa personalizada com nome  
Spersonalizowana tabliczka imienna  
Placuta de identificare  
個性化名牌
- 21** Brake pedal  
Pedal de freno  
Pedal de freio  
Pedal hamulca  
Frana de picior  
制動踏板
- 22** Lower backrest  
Respaldo inferior  
Encosto inferior  
Niższe oparcie  
Spatara inferior  
椅背
- 23** Safety harness  
Arnés de seguridad  
Arnês de segurança  
Pasy bezpieczeństwa  
Hamur de siguranță  
安全帶

**Modes of use / Modos de uso / Modos de utilização / Tryby użycia / 使用模式**

**1** 10-18 months / meses / mesi / měsíce / 個月

- |   |  |  |
|---|--|--|
| <ul style="list-style-type: none"> <li>• Backrest</li> <li>• Canopy</li> <li>• Armrest</li> <li>• Parent control bar</li> <li>• Footrest</li> <li>• Safety harness</li> </ul>                                 | <ul style="list-style-type: none"> <li>• Respaldo</li> <li>• Capota</li> <li>• Barra de seguridad</li> <li>• Barra de control paterno</li> <li>• Reposapiés</li> <li>• Arnés de seguridad</li> </ul> | <ul style="list-style-type: none"> <li>• Encosto</li> <li>• Dossel</li> <li>• Barra de segurança</li> <li>• Barra de controle parental</li> <li>• Apoio para os pés</li> <li>• Cinto de segurança</li> </ul> |
| <ul style="list-style-type: none"> <li>• Oparcie dla pleców</li> <li>• Daszek</li> <li>• Podłokietnik</li> <li>• Drążek kontroli rodzicielskiej</li> <li>• Podnóżek</li> <li>• Pasy bezpieczeństwa</li> </ul> | <ul style="list-style-type: none"> <li>• Spatar</li> <li>• Capotina</li> <li>• Cotiera</li> <li>• Maner parinte</li> <li>• Pedala de odihna</li> <li>• Hamuri de siguranta</li> </ul>                | <ul style="list-style-type: none"> <li>• 靠背</li> <li>• 遮篷</li> <li>• 扶手</li> <li>• 家長控制杆</li> <li>• 脚擋板</li> </ul>   |

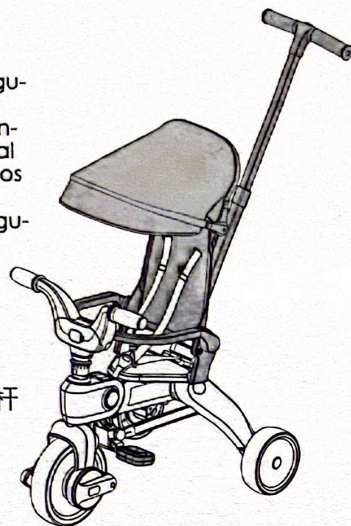

**3** 24-30 months / meses / mesi / měsíce / 個月

- |   |   |   |
|---|---|---|
| <ul style="list-style-type: none"> <li>• Pedals</li> <li>• Parent control bar</li> <li>• Backrest</li> <li>• Safety harness</li> </ul>                            | <ul style="list-style-type: none"> <li>• Pedales</li> <li>• Barra de control paterno</li> <li>• Respaldo</li> <li>• Arnés de seguridad</li> </ul> | <ul style="list-style-type: none"> <li>• Pedais</li> <li>• Barra de controle parental</li> <li>• Encosto</li> <li>• Cinto de segurança</li> </ul> |
| <ul style="list-style-type: none"> <li>• Pedaty</li> <li>• Drążek kontroli rodzicielskiej</li> <li>• Oparcie dla pleców</li> <li>• Pasy bezpieczeństwa</li> </ul> | <ul style="list-style-type: none"> <li>• Pedale</li> <li>• Maner parinte</li> <li>• Spatar</li> <li>• Hamuri de siguranta</li> </ul>              | <ul style="list-style-type: none"> <li>• 踏板</li> <li>• 家長控制杆</li> <li>• 靠背</li> </ul>   |

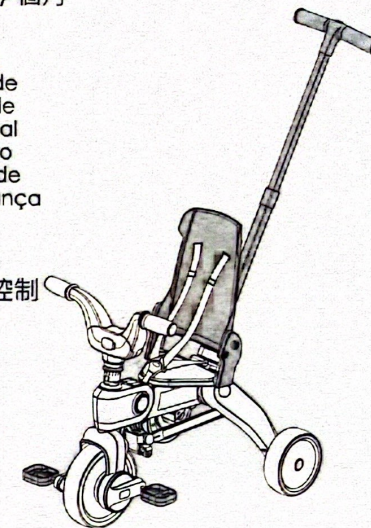

**2** 18-24 months / meses / mesi / měsíce / 個月

- |   |  |  |
|---|--|--|
| <ul style="list-style-type: none"> <li>• Backrest</li> <li>• Parent control bar</li> <li>• Footrest</li> <li>• Safety harness</li> </ul>                            | <ul style="list-style-type: none"> <li>• Respaldo</li> <li>• Barra de control paterno</li> <li>• Reposapiés</li> <li>• Arnés de seguridad</li> </ul> | <ul style="list-style-type: none"> <li>• Encosto</li> <li>• Barra de controle parental</li> <li>• Apoio para os pés</li> <li>• Cinto de segurança</li> </ul> |
| <ul style="list-style-type: none"> <li>• Oparcie dla pleców</li> <li>• Drążek kontroli rodzicielskiej</li> <li>• Podnóżek</li> <li>• Pasy bezpieczeństwa</li> </ul> | <ul style="list-style-type: none"> <li>• Spatar</li> <li>• Maner parinte</li> <li>• Pedala de odihna</li> <li>• Hamuri de siguranta</li> </ul>       | <ul style="list-style-type: none"> <li>• 靠背</li> <li>• 家長控制杆</li> <li>• 脚擋板</li> </ul>   |

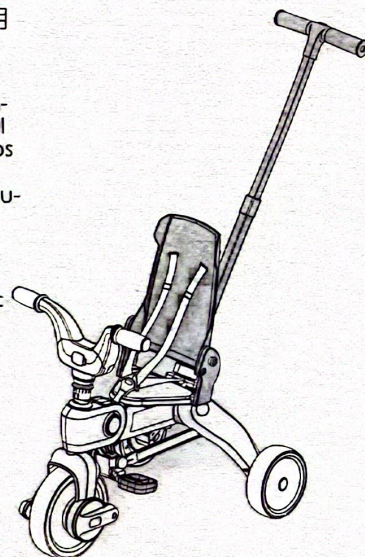

**4** 30-36 months / meses / mesi / měsíce / 個月

- |  |  |  |
|--|--|--|
| <ul style="list-style-type: none"> <li>• Pedals</li> <li>• Lower backrest</li> </ul> | <ul style="list-style-type: none"> <li>• Pedales</li> <li>• Respaldo inferior</li> </ul> | <ul style="list-style-type: none"> <li>• Pedais</li> <li>• Encosto inferior</li> </ul> |
| <ul style="list-style-type: none"> <li>• Pedaty</li> <li>• Niższe oparcie</li> </ul> | <ul style="list-style-type: none"> <li>• Pedale</li> <li>• Spatar inferior</li> </ul>    | <ul style="list-style-type: none"> <li>• 踏板</li> <li>• 放低靠背</li> </ul>                 |

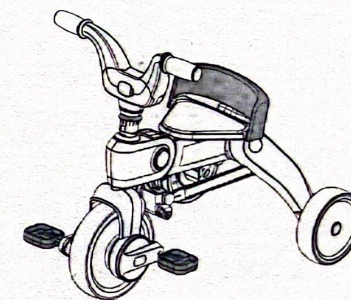

\* Product features might vary by models / Le caratteristiche del prodotto possono variare a seconda del modello / As instruções, podem variar de acordo com os modelos / Cechy produktu mogą się różnić w zależności od modelu / Caracteristicile produsului pot varia în functie de model

Unfolding / Despliegue / Desdobrando / Rozkładanie / Depliere / 展開

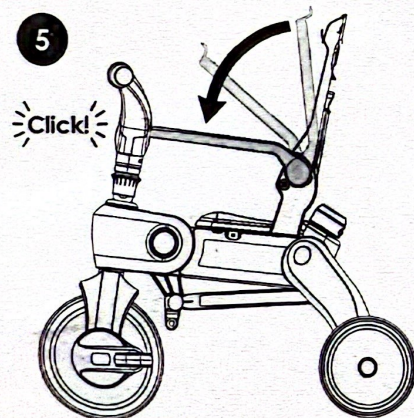
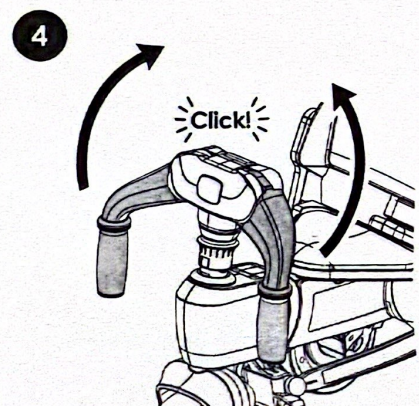
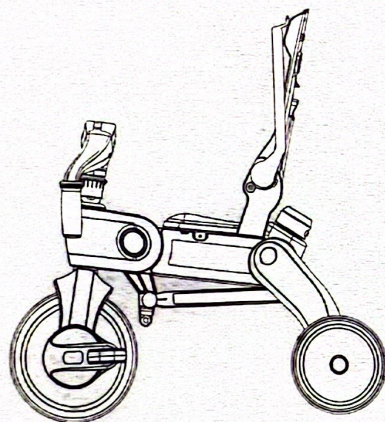
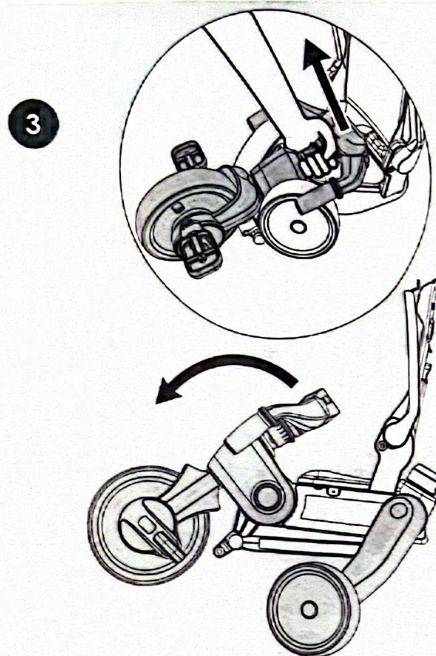
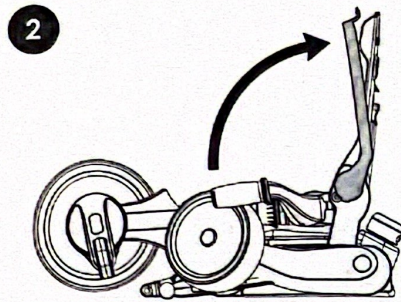
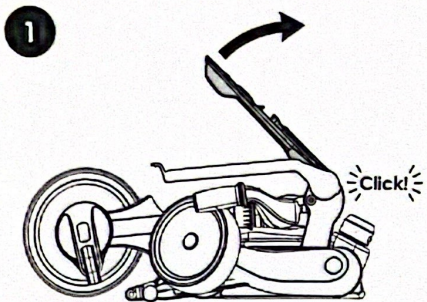

Folding / Plegable / Dobrando / Składanie / Pliere / 摺疊

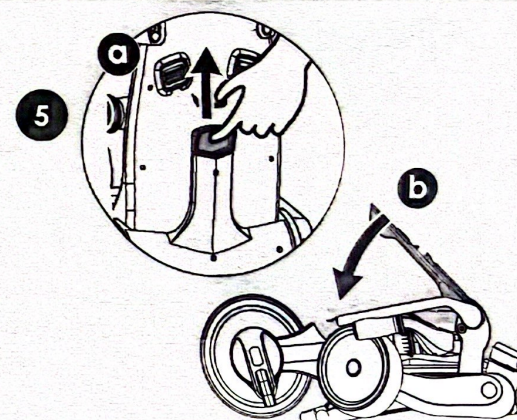
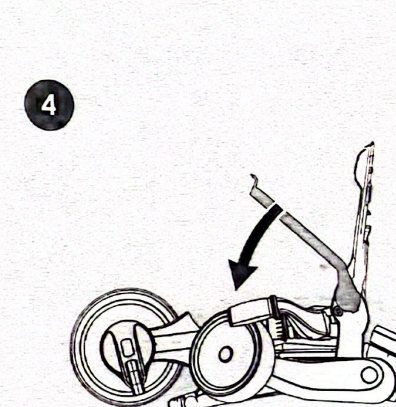
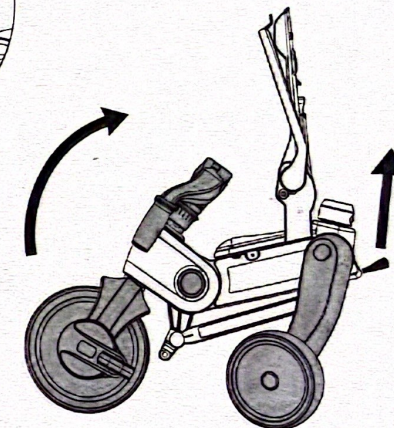
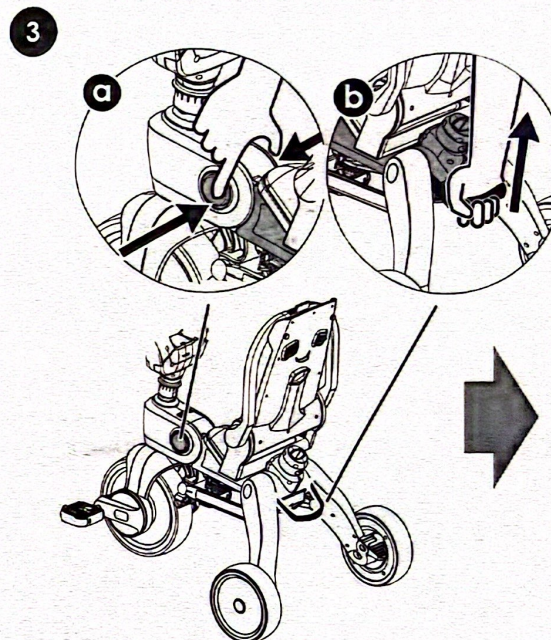
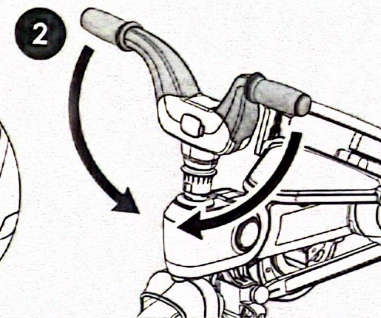
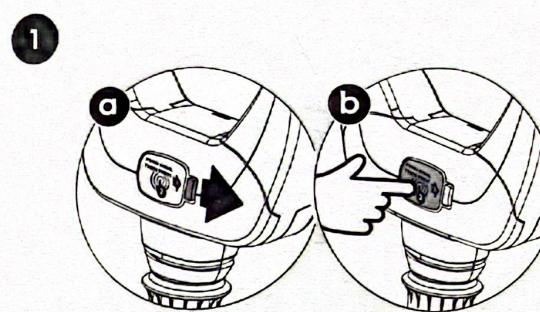

Armrest removal / Remoción de apoyabrazos / Remoção do braço /  
Usunięcie Podłokietnika / Detasare cotiera / 扶手擦除

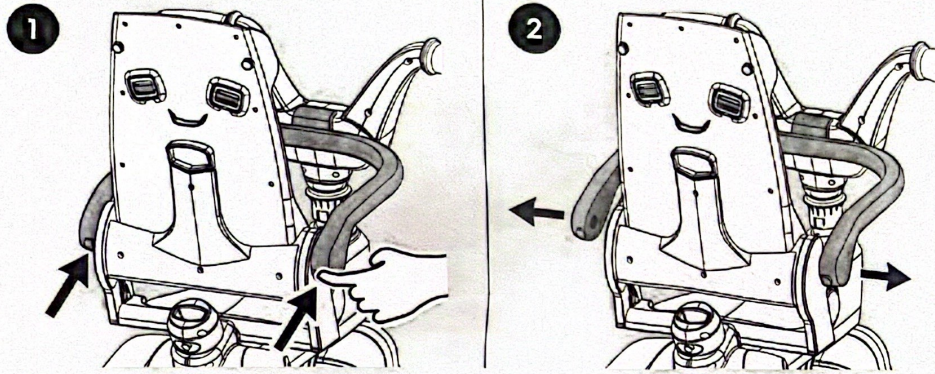

Backrest recline / Reclinación del respaldo / Reclinador do encosto /  
Pochylenie oparcia / Inclinare spatar / 傾斜靠背

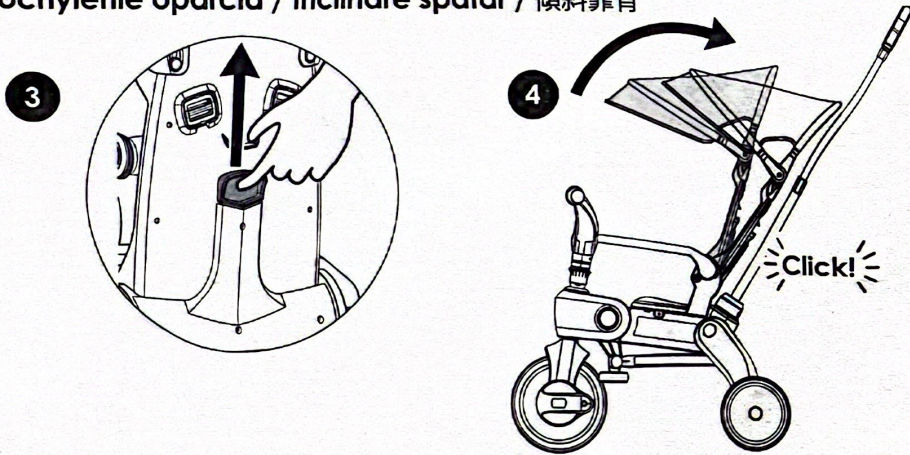

Replacing backrest / Reemplazar el respaldo / Substituir encosto /  
Wymiana oparcia / Inlocuire spatar / 靠背位置復位

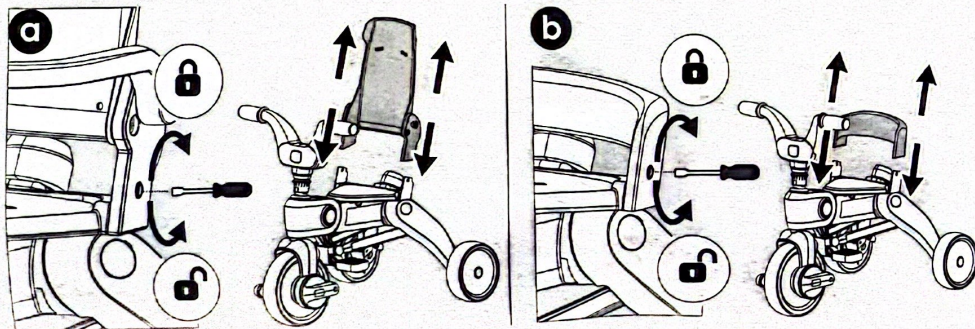

Safety features / Características de seguridad / Procedimentos de  
segurança / Funkcje bezpieczeństwa / Siguranta / 安全功能

- 1
- Brake pedal
  - Pedal de freno
  - Pedal de freio
  - Pedal hamulca
  - Frana de picior
  - 制動踏板

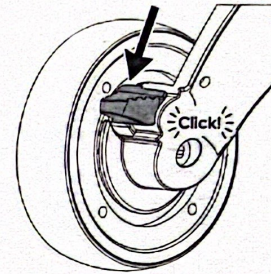

- 2
- Pedal Lock button
  - Botón de inhibición del pedaleo.
  - Przycisk blokady pedatu
  - Botão de bloqueio de pedal
  - Buton blocare pedale
  - 安全帶

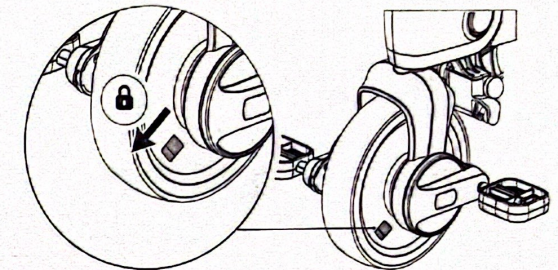

- 3
- Safety harness
  - Arnés de seguridad
  - Cinto de segurança
  - Pasy bezpieczeństwa
  - Centuri de siguranta
  - 安全帶

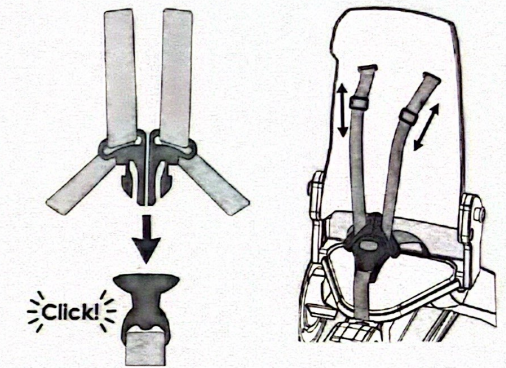

- 4
- Steering lock button
  - Botón de bloqueo del volante
  - Botão de travamento
  - Przycisk blokady kierownicy
  - Sistem blocare ghidon
  - 轉向鎖按鈕

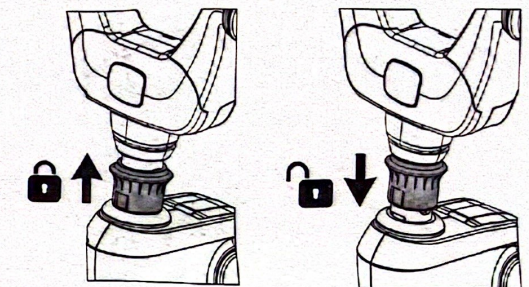

Parent control bar / Barra de control paterno / Barra de controle parental / Drążek kontroli rodzicielskiej / Maner parinte / 家長控制杆

- Assembly
- Montaje
- Montagem
- Montaž
- Montaj
- 組裝

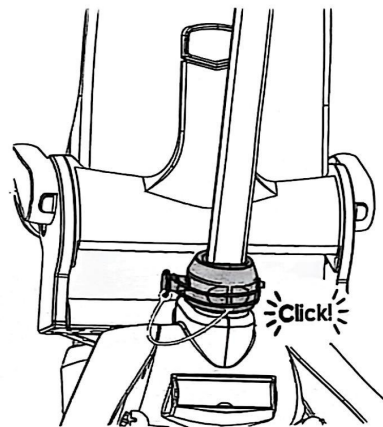
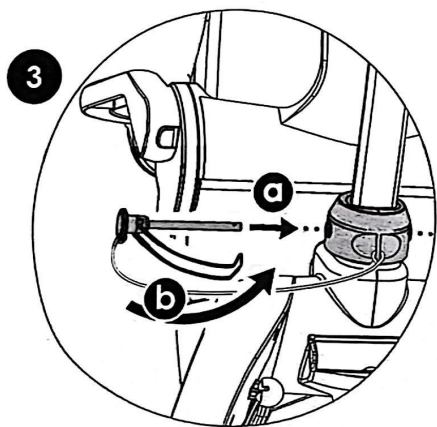
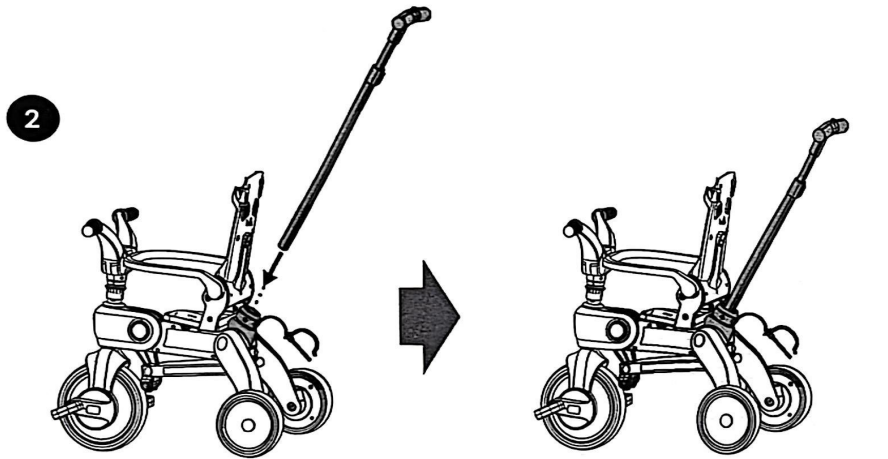
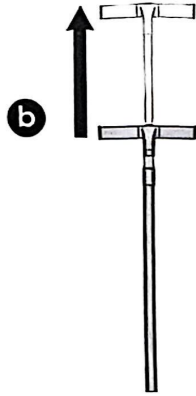
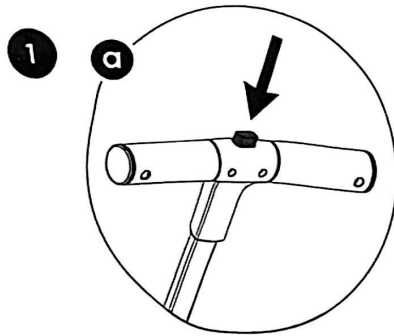

Parent control bar / Barra de control paterno / Barra de controle parental / Drążek kontroli rodzicielskiej / Maner parinte / 家長控制杆

- Disassembly
- Desmontaje
- Desmontagem
- Demontaž
- Demontare
- 拆卸

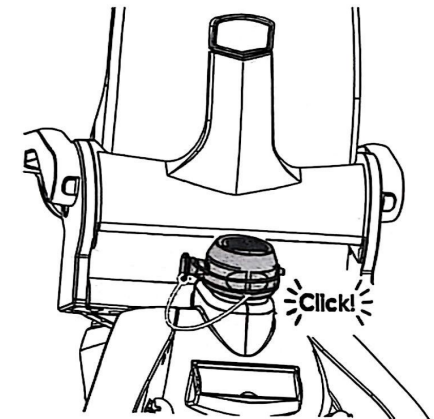
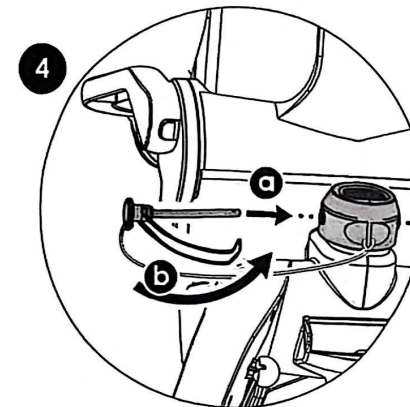
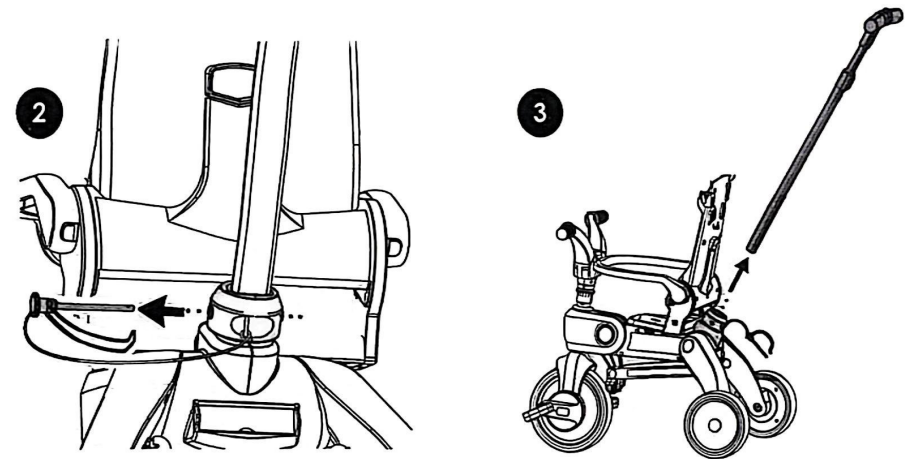
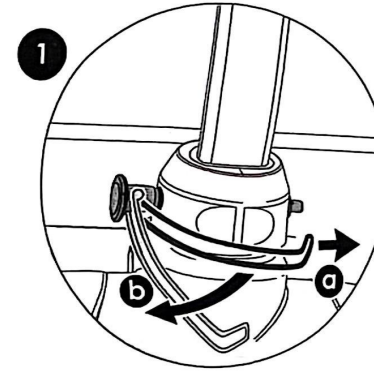

**Pedal / Pedal / Pedal / Pedal / Pedale / 踏板**

**1**

- Footrest mode
- Modo reposapiés
- Modo de apoio para o pé
- Tryb podnóżka
- Mod pedalare
- 擱腳板模式

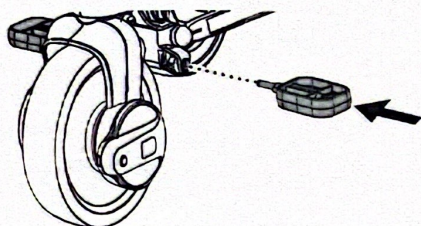

- Release
- Liberar
- Liberar
- Zwolnić
- Deblocare
- 釋放

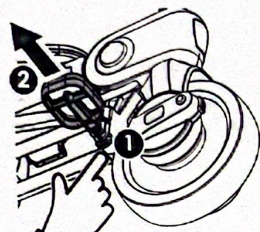

**2**

- Pedal mode
- Modo de pedal
- Modo pedal
- Tryb pedałowania
- Mod odihna
- 踏板模式

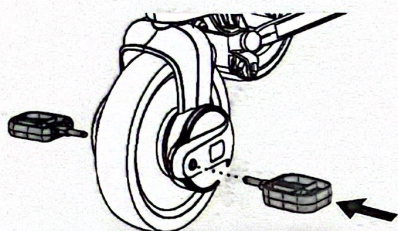

- Release
- Liberar
- Liberar
- Zwolnić
- Deblocare
- 釋放

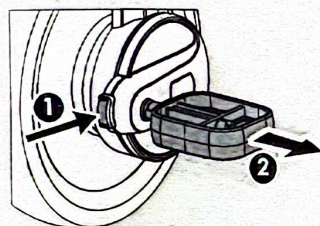

**Canopy / Capota / Dossel / Daszek / Capofina / 遮篷**

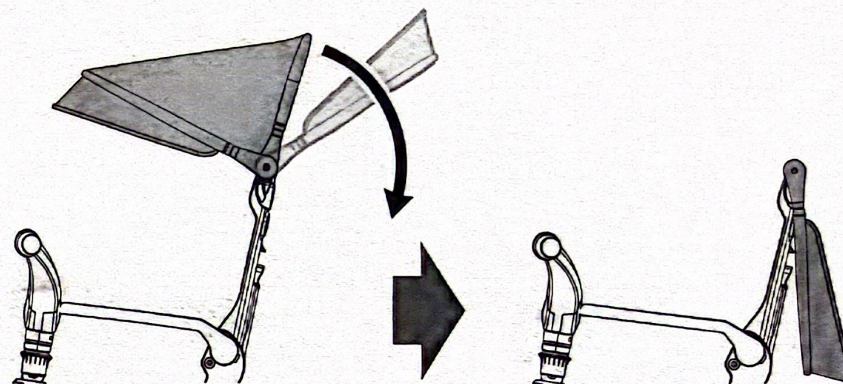
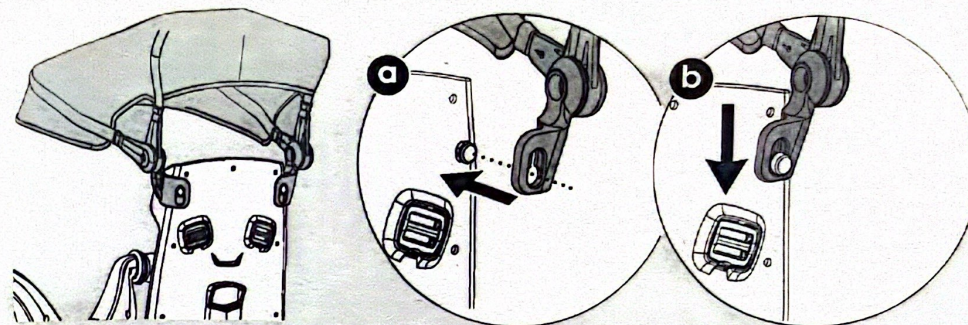

**Storage bag / bolsa de almacenamiento / 儲物袋  
Saco de armazenamento / Pokrowiec / Pung de depozitare**

\*Storage bag not included with all models  
并非所有型号的Liki都  
含储物袋

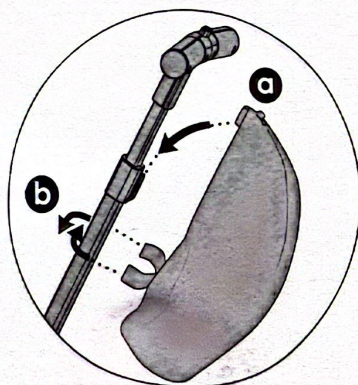

**Textile removal / Eliminación texti / Remoção do tecido /  
Usunięcie materiału / Detasare parte textilă / 織物移除**

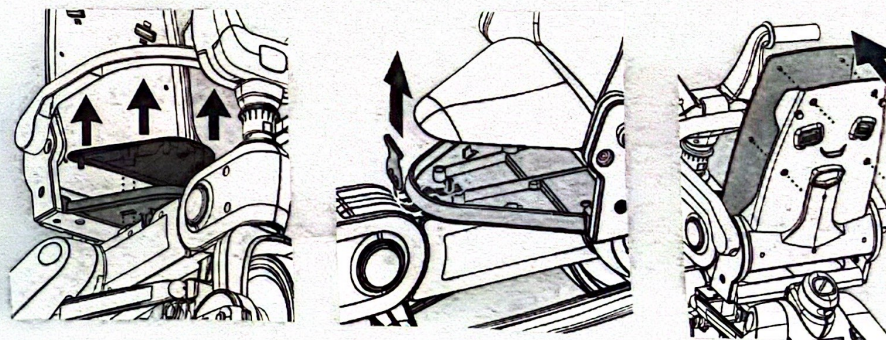

Safety harness installation / Instalar arnes de seguridad /  
 Instalar o arnês de segurança / Montaż pasów bezpieczeństwa /  
 Instalati centurile de siguranta / 安全帶安裝

Safety harness removal / Retirada del arnés de seguridad /  
 Remover o arnês de segurança / Usunięcie pasów  
 bezpieczeństwa / Scoatere centuri de siguranta / 安全帶拆卸

